

CATALOGO 2018

MATERIALES COMPLEMENTARIOS
PARA CARPINTERÍA

Victoria

Woodwork & Textile Gallery

Interiorismo

“La madera es un elemento natural donde hallamos texturas, olores, colores y formas son un perfecto eje de inspiración que permite transformar y reflejar en un mueble”

¿QUIENES SOMOS?

Victoria

Woodwork & Textile Gallery

Interiorismo

Victoria Woodwork & Textile Gallery es una empresa dedicada al Diseño, Fabricación y Mantenimiento de muebles, nace a partir de la herencia familiar Victoria, siendo la segunda generación de carpinteros en el legado familiar.

Parte de nuestros servicios es ofrecer a nuestros clientes asesoría en el diseño de mobiliario .

Como complemento a la carpintería también contamos con una Galería Textile para tapicería en interiores y exteriores.

Trabajamos con clientes particulares, despachos de Arquitectura e Interiorismo siempre cuidando los detalles, calidad y acabados.

Nuestros trabajos son realizados con altos estándares de calidad que han dado apertura en participar en proyectos de casa habitación y comercial.

Nuestro compromiso es responder a las condiciones y exigencias de cada proyecto, con la eficiencia, responsabilidad y pasión para llegar a un resultado mágico y único.

COLECCIÓN LAMINATI

- * GAMA MATE:
- * GAMA GLOSS
- * GAMA GLOSS METALIC
- * GAMA GLASS EFFECT
- * GAMA LEGNO

Producto Europeo realizado a base de MDF recubierto con laminado plástica de alta presión en acabados tipo madera texturizados, laminados ABS alto brillo, laminados acrilicos alto brillo efecto cristal con ultra resistencia y filtro UV



COLECCIÓN LAMINATI

| GAMA MATE |

CARACTERISTICAS

- * Resistencia a Rayones y abrasión.
- * Resistente al calor seco.
- * Propiedad anti bacterias reforzadas.
- * Higiénico y antiestático.
- * Apto para contacto con alimentos.
- * Antioxidante libre de moho.
- * Fácil de limpiar.
- * Se puede utilizar en superficies horizontales y verticales
- * Cantos UNI.

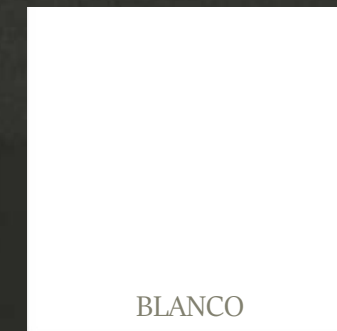

BLANCO

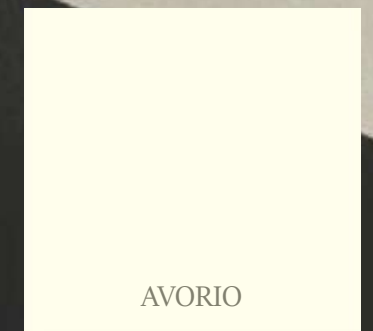

AVORIO



TERRA



GRIGIO

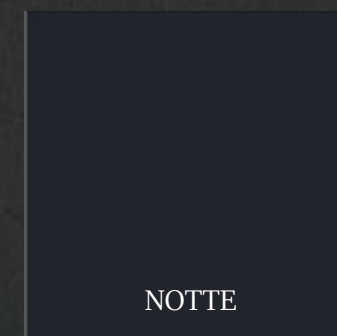

NOTTE

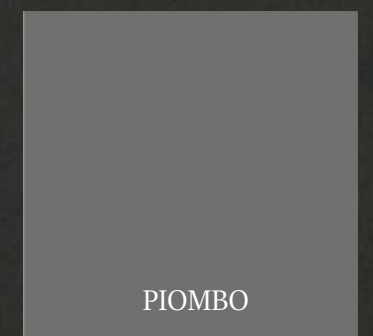

PIOMBO

COLECCIÓN LAMINATI

| GAMA GLOSS |

CARACTERISTICAS

Acabado tipo espejo, la alta resistencia al rayado, la variedad de colores y los exclusivos cubre cantos disponibles para esta colección nos ofrece un producto de primera calidad. Al no ser poliuretano ofrece una mayor resistencia y durabilidad, sin la degradación de color y brillo que es natural en la pintura con el paso del tiempo. Ofrecemos el producto laminado en una y dos caras.

- * Alta resistencia al rayado.
- * Filtro UV
- * Gran variedad de colores.
- * Gran profundidad en el reflejo.
- * Acabado tipo espejo.
- * Rayones superficiales pueden ser pulidos.
- * Cantos UNI, DUO Y ALU.



BLANCO UNIVERSAL	MARFIL	CAPUCHINO
GRIGIO	ROJO INTENSO	BORDEAUX
ANTRACITA	CAFÉ	NEGRO
AMAZONE	AUBERGINE	ORANGE
TORTORA		

COLECCIÓN LAMINATI | GAMA GLOSS METALIC |

CARACTERISTICAS

Acabado tipo espejo, la alta resistencia al rayado, la variedad de colores y los exclusivos cubre cantos disponibles para esta colección nos ofrece un producto de primera calidad. Al no ser poliuretano ofrece una mayor resistencia y durabilidad, sin la degradación de color y brillo que es natural en la pintura con el paso del tiempo. Ofrecemos el producto laminado en una y dos caras.

- * Alta resistencia al rayado.
- * Filtro UV
- * Gran variedad de colores.
- * Gran profundidad en el reflejo.
- * Acabado tipo espejo.
- * Rayones superficiales pueden ser pulidos.
- * Cantos UNI, DUO Y ALU.

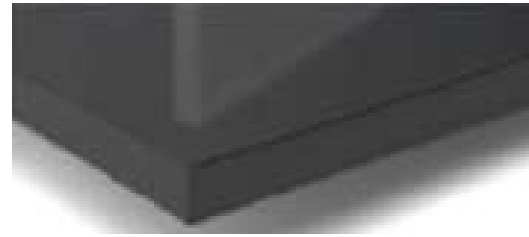

TITANIO



COBALTO

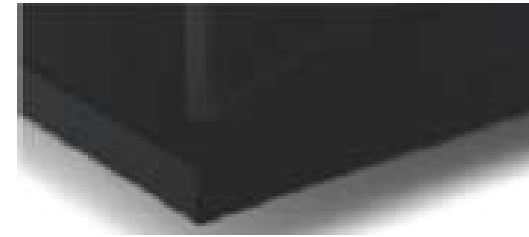

NEGRO



NICKEL



COLECCIÓN LAMINATI | GAMA GLASS EFFECT |

CARACTERISTICAS

Esta novedosa línea nos brinda todos los beneficios en resistencia en calidad de la gama Gloss, pero como Plus nos ofrece un acabado único efecto cristal con una reflexión perfecta sin distorsiones. Esto lo logramos gracias al grado de espesor de nuestro sustrato acrílico dándole mayor profundidad a los reflejos.

- * Alta resistencia al rayado.
- * Filtro UV
- * Brillo perfecto efecto cristal.
- * Gran profundidad en el reflejo.
- * Tras cara mate.
- * Menor peso que el cristal convencional.
- * Cantos UNI, DUO Y ALU.



COLECCIÓN LAMINATI

| GAMA LEGNO |

CARACTERISTICAS

- * Alta resistencia a golpes, abrasión y químicos.
- * Posibilidad de laminar una y dos caras.
- * Fácil limpieza
- * No requiere mantenimiento en el paso de los años.
- * Sin variación de colores.
- * Cantos UNI.



BALINESE OAK

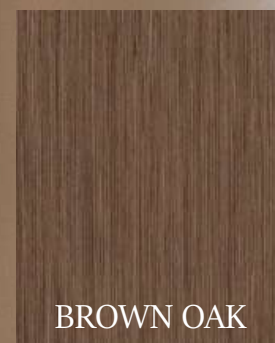

BROWN OAK

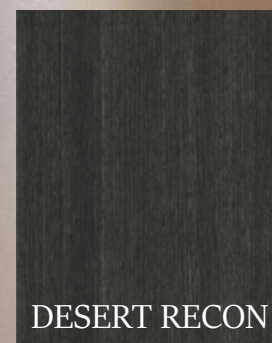

DESERT RECON



WEATHERED
VERTICAL OAK



EBONY SEPIA



EBONY PEAT



WENGUE



SILVER OAK



TUNDRA FOREST



MEADOW OAK



CHAMOIS
TROPICAL



MISTY GROVE



MELLOW OAK

ESTILO DE CANTOS

CARACTERISTICAS

* CANTO UNI:

Cantos realizados del mismo material seleccionado.

* CANTO ALU:

Cantos realizados con PVC de Aluminio de 1mm.

Nota: Se cobra como extra en ML.

* CANTO DUO:

Cantos realizados en 2/3 partes aluminio y 1/3 parte de color.

Nota: Se cobra como extra en ML.

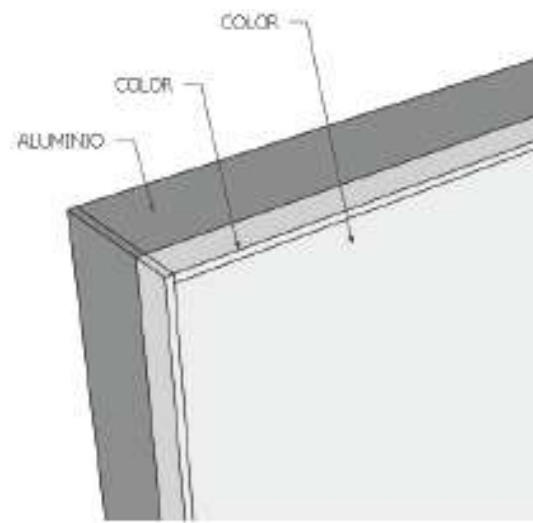

CANTO DUO

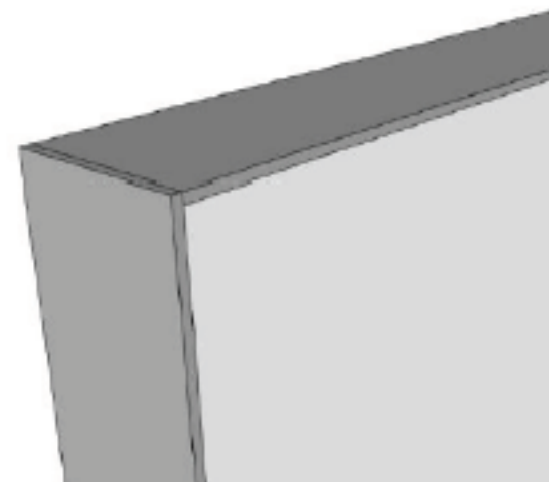

CANTO ALU

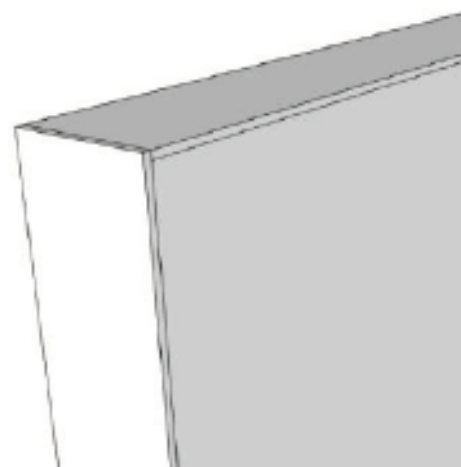

CANTO UNI



COLECCIÓN FORMI

- * GAMA WOOD
- * GAMA COLOR
- * GAMA DECORA

Producto Europeo realizado a base de MDF recubierto con laminado plástica de alta presión en acabados tipo madera texturizados.

- * Gran variedad de diseños, colores y texturas.
- * PVC de origen Europeo.
- * Gran posibilidad de formas y diseños 3D.
- * Fácil mantenimiento.
- * Sin variación de tonalidades a través de los años.



COLECCIÓN FORMI

| GAMA COLOR |

| GAMA DECORA |

CARACTERISTICAS

- * Gran variedad de diseños, colores y texturas.
- * PVC de origen Europeo.
- * Gran posibilidad de formas y diseños 3D.
- * Fácil mantenimiento.
- * Sin variación de tonalidades a través de los años.



GRIS

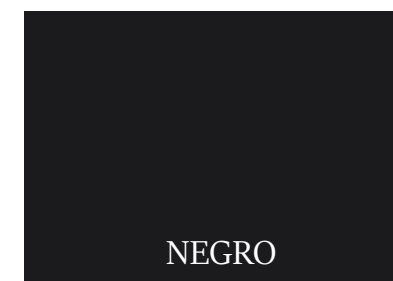

NEGRO



ROJO



FROSTY WHITE



UVA ESTAMPADO

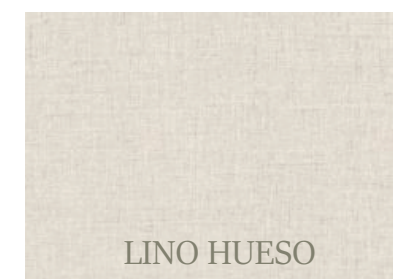

LINO HUESO



PERLA ESTAMPADO



ALUMINIO CEPILLADO

COLECCIÓN FORMI

| GAMA WOOD |

CARACTERISTICAS

- * Gran variedad de diseños, colores y texturas.
- * PVC de origen Europeo.
- * Gran posibilidad de formas y diseños 3D.
- * Fácil mantenimiento.
- * Sin variación de tonalidades a través de los años.



BLANCO VETEADO



OLMO WOOD LOOK



CHAMBERRY LARCH



ENCINO MILFORD

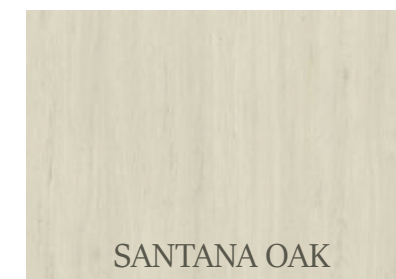

SANTANA OAK



COIMBRA CLARO



ROBLE CHESTERFIELD



LANDSDOWNE CHERRY

COLECCIÓN FORMI

| GAMA WOOD |

CARACTERISTICAS

- * Gran variedad de diseños, colores y texturas.
- * PVC de origen Europeo.
- * Gran posibilidad de formas y diseños 3D.
- * Fácil mantenimiento.
- * Sin variación de tonalidades a través de los años.



NOCE RIGATO



NOGAL WOOD LOOK



LINOSA CENIZA



BONAFACIO OAK



ROBLE INGLES MILFORD

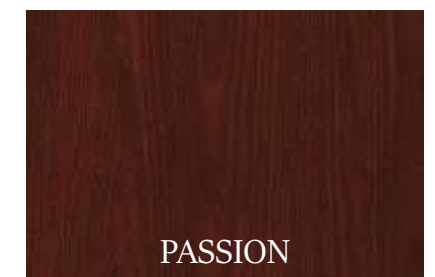

PASSION

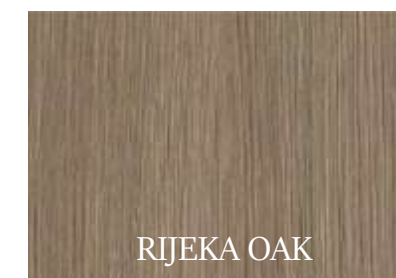

RIJEKA OAK



COIMBRA OBSCURO

COLECCIÓN FORMI | ESTILO DE PUERTAS



COLECCIÓN MELAMIN

| GAMA SINCRONIC |

Una mezcla equilibrada de sensaciones ópticas y táctiles. La Gama Sincronic consta de puertas de MDF de 18 mm con acabado melamínico con textura sincronizada en ambas caras.

- * Resistencia moderada a golpes, abrasión y químicos.
- * Textura sincronizada con la veta.
- * Mismo acabado en ambas caras.
- * Fácil limpieza.
- * Diseños exclusivos.
- * Sin variación de colores con el paso del tiempo.

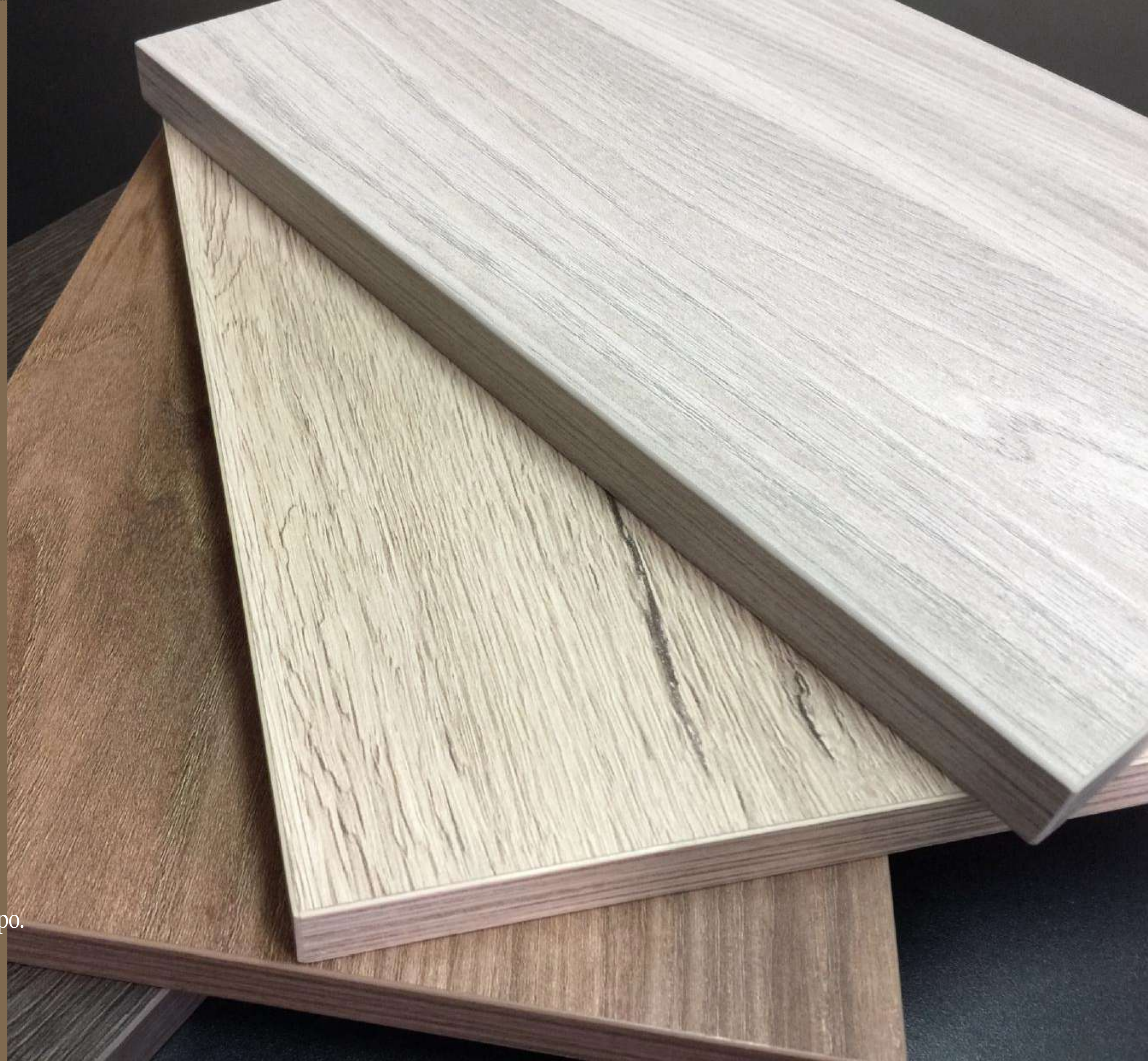

COLECCIÓN MELAMIN

| GAMA SINCRONIC |

CARACTERISTICAS

Una mezcla equilibrada de sensaciones ópticas y táctiles. La Gama Sincronic consta de puertas de MDF de 18 mm con acabado melamínico con textura sincronizada en ambas caras.

- * Resistencia moderada a golpes, abrasión y químicos.
- * Textura sincronizada con la veta.
- * Mismo acabado en ambas caras.
- * Fácil limpieza.
- * Diseños exclusivos.
- * Sin variación de colores con el paso del tiempo
- * Canto UNI



COLECCIÓN STRATO

* GAMA STRATO CORTEZA:

Puertas y frentes con tableros Multiplay recubierto a dos caras con chapa de madera natural o precompuesta, cantos expuestos.

* GAMA STRATO GLASS EFFECT:

Puertas y frentes con tableros Multiplay recubierto a una cara con acrílico Glass Effect y tras cara con ABS mate blanco o color del mismo, cantos expuestos.

* GAMA STRATO LEGNO:

Puertas y frentes con tablero Multiplay recubierto a dos caras con laminado de alta presión HPL, cantos expuestos.

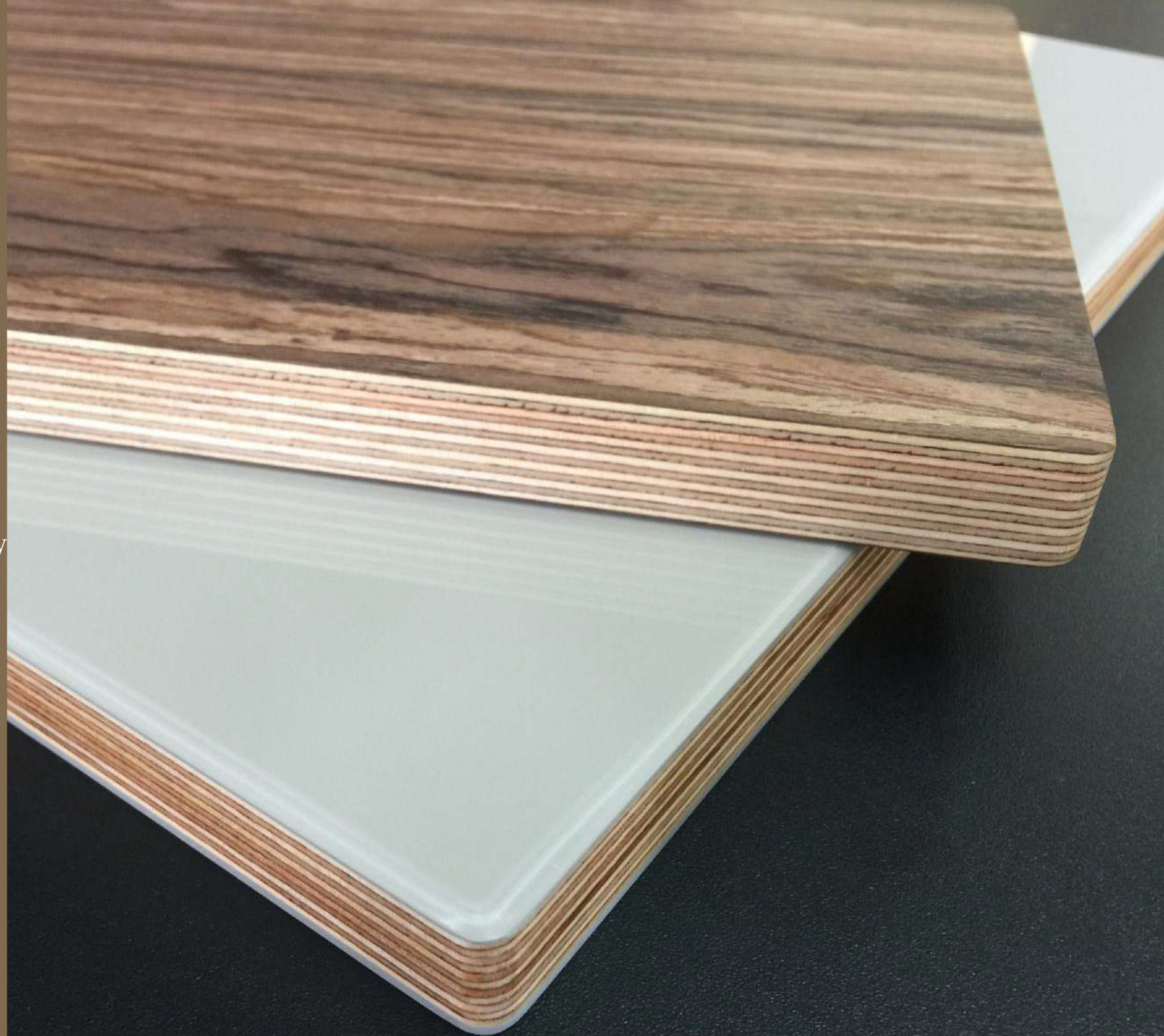

COLECCIÓN STRATO

GAMA STRATO CORTEZA

CARACTERÍSTICAS

- * Tablero Multiplay con mucha mayor resistencia a la humedad que el MDF convencional.
- * Chapa de madera natural o precompuesta a dos caras con acabado natural a la vista y al tacto.
- * Recubrimiento impermeable.
- * Evita el uso de cubre cantos.
- * Diseño moderno que se distigue de la madera convencional.



TEKA



ZEBRANO



TZALAM



NOGAL



EBANO



GRIS FLAMA



BAMBÚ



ENCINO BLANCO

COLECCIÓN STRATO

| GAMA STRATO GLASS EFFECT |

CARACTERISTICAS

- * Tablero Multiplay con mucha mayor resistencia a la humedad que el MDF convencional.
- * Cara principal con acabado acrílico alto brillo Glass Effect, tras cara mate al color del cara principal o blanco.
- * Evita el uso de cubre cantos.
- * Diseño moderno que se distingue de cualquier otro alto brillo.

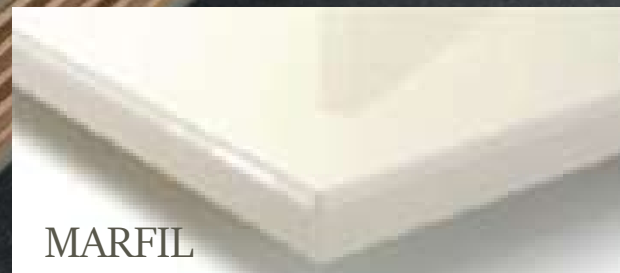

MARFIL



BLANCO



GRIS

COLECCIÓN STRATO

| GAMA STRATO LEGNO |

CARACTERISTICAS

- * Tablero Multiplay con mucha mayor resistencia a la humedad que el MDF convencional.
- * Acabado a dos caras con laminados de alta presión HPL.
- * Evita el uso de cubre cantos.
- * Alta resistencia a golpes, abrasión y químicos.
- * Resistencia a altas temperaturas, hasta 130°
- * Diseño moderno con gran Textura.



COLECCIÓN ARMATI

* GAMA CORTEZA TRE:

Puertas y frentes armados en tres piezas con tablero multiplay recubierto a dos caras con chapa de madera natural o precompuesta.

* GAMA LEGNO TRE:

Puertas y frentes armados en tres piezas acabado en dos caras con laminado de alta presión HPL.

* GAMA SINCRONIC TRE:

Puertas y frentes armados en tres piezas con acabado melamínico con textura sincronizada a dos caras.

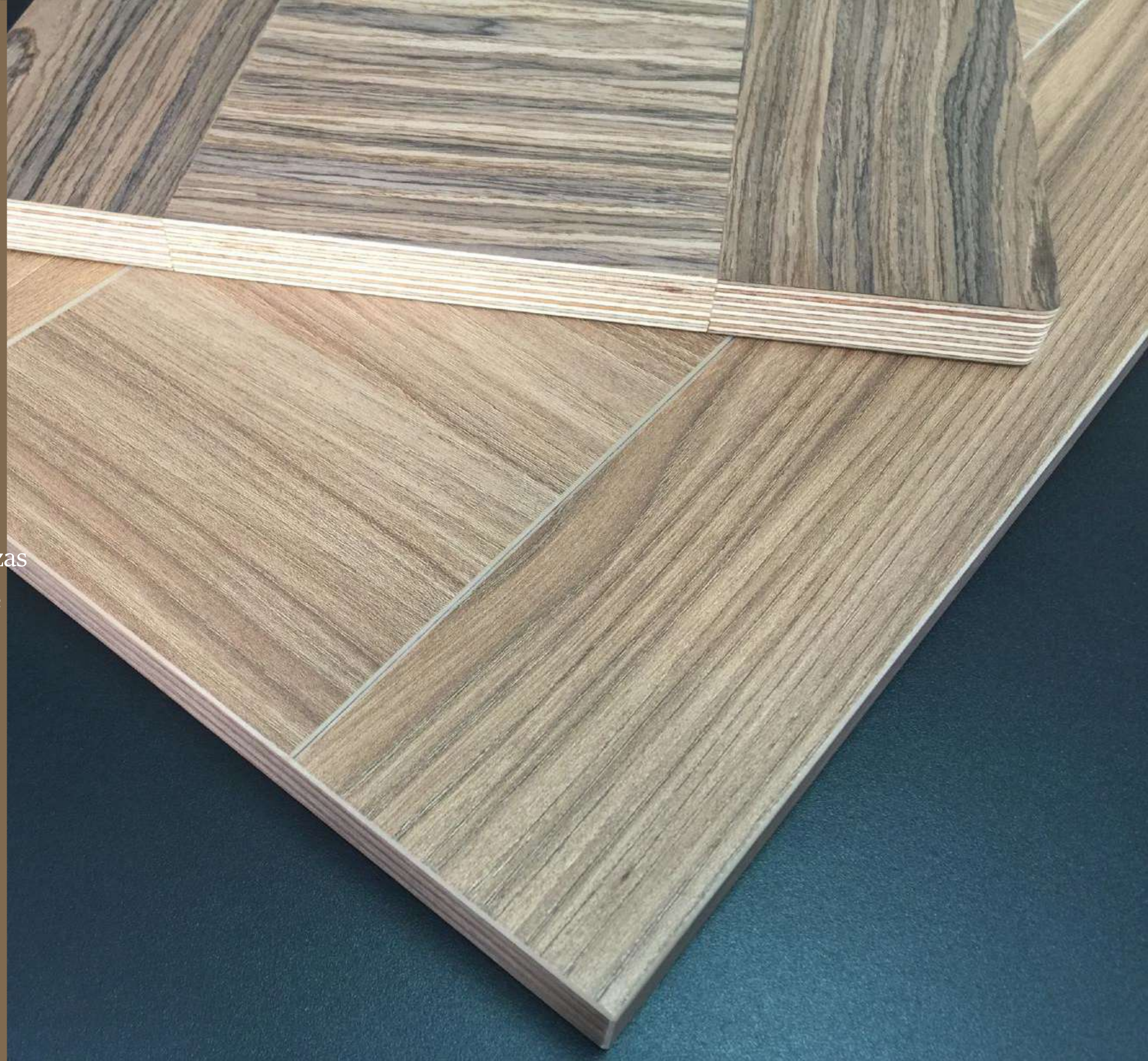

COLECCIÓN ARMATI

| GAMA CORTEZA TRE |

CARACTERISTICAS

- * Puertas y frentes con gran diseño armado en tres piezas con giro de vetas.
- * Chapa de madera natural o precompuesta a dos caras con acabado natural a la vista y al tacto.
- * Recubrimiento impermeable.
- * Evita el uso de cubre cantos.
- * Diseño moderno que se distigue de la madera convencional.



TEKA



ZEBRANO

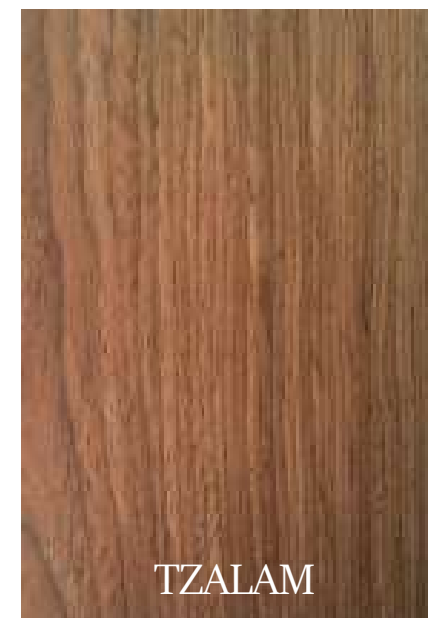

TZALAM



EBANO



GRIS FLAMA



BAMBÚ



ENCINO BLANCO



NOGAL



MODELO DE PUERTA TRE

COLECCIÓN ARMATI

| GAMA SINCRONIC TRE |

CARACTERISTICAS

- * Puertas y frentes con gran diseño armado en tres piezas con giro de vetas.
- * Textura sincronizada con la veta acabado natural a la vista y al tacto.
- * Mismo acabado en ambas caras.
- * Evita el uso de cubre cantos.
- * Diseños exclusivos
- * Sin variación de colores con el paso de los años.



JALADERAS

CARACTERÍSTICAS

- * Jaladeras de aluminio satinado.
- * Jaladeras embutidas.
- * Diseños contemporáneos
- * Variedad en estilos y diseños.

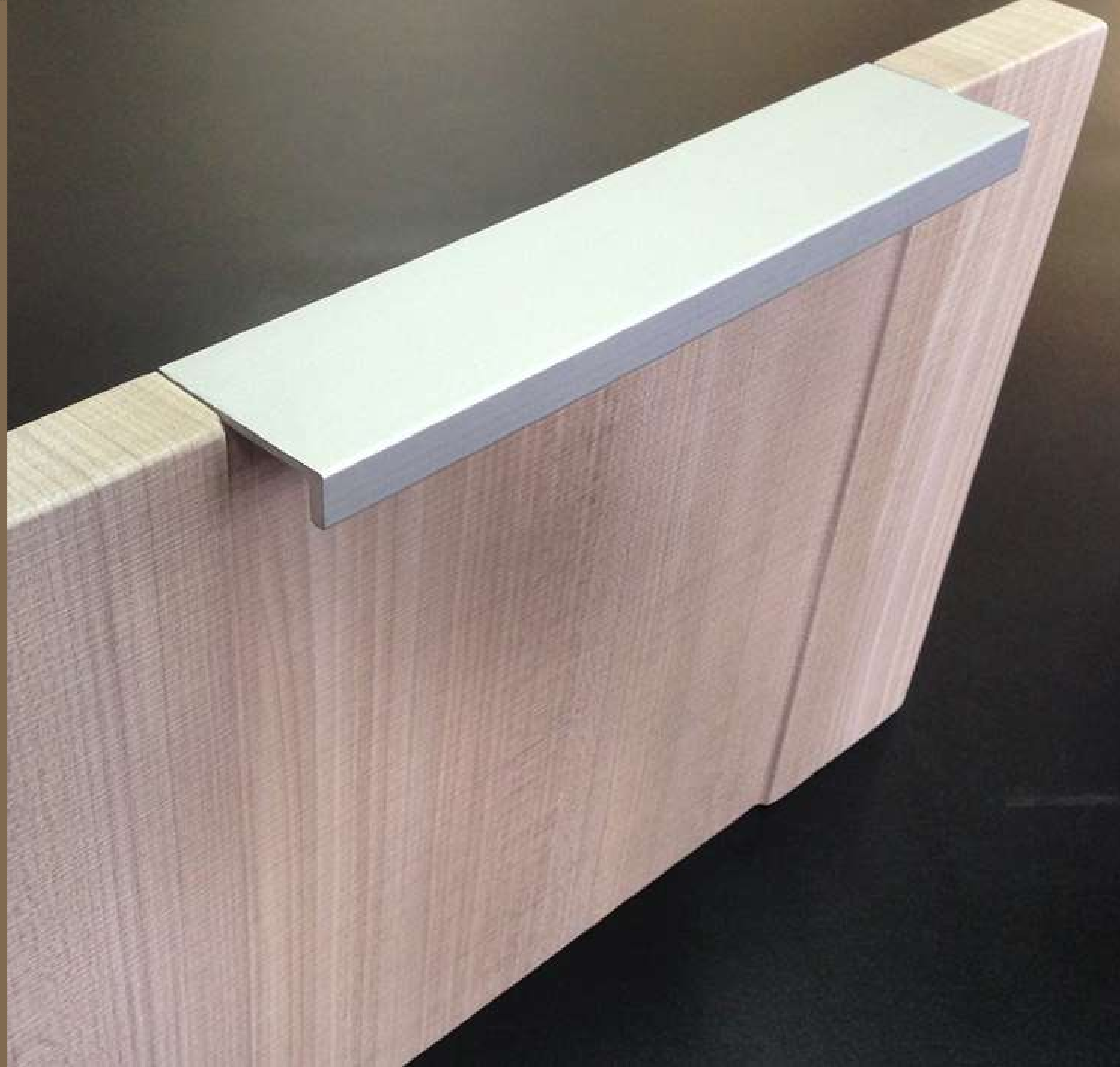

JALADERAS

DISEÑOS Y ESTILOS

CARACTERÍSTICAS

- * Jaladeras de aluminio satinado.
- * Jaladeras embutidas.
- * Diseños contemporáneos
- * Variedad en estilos y diseños.

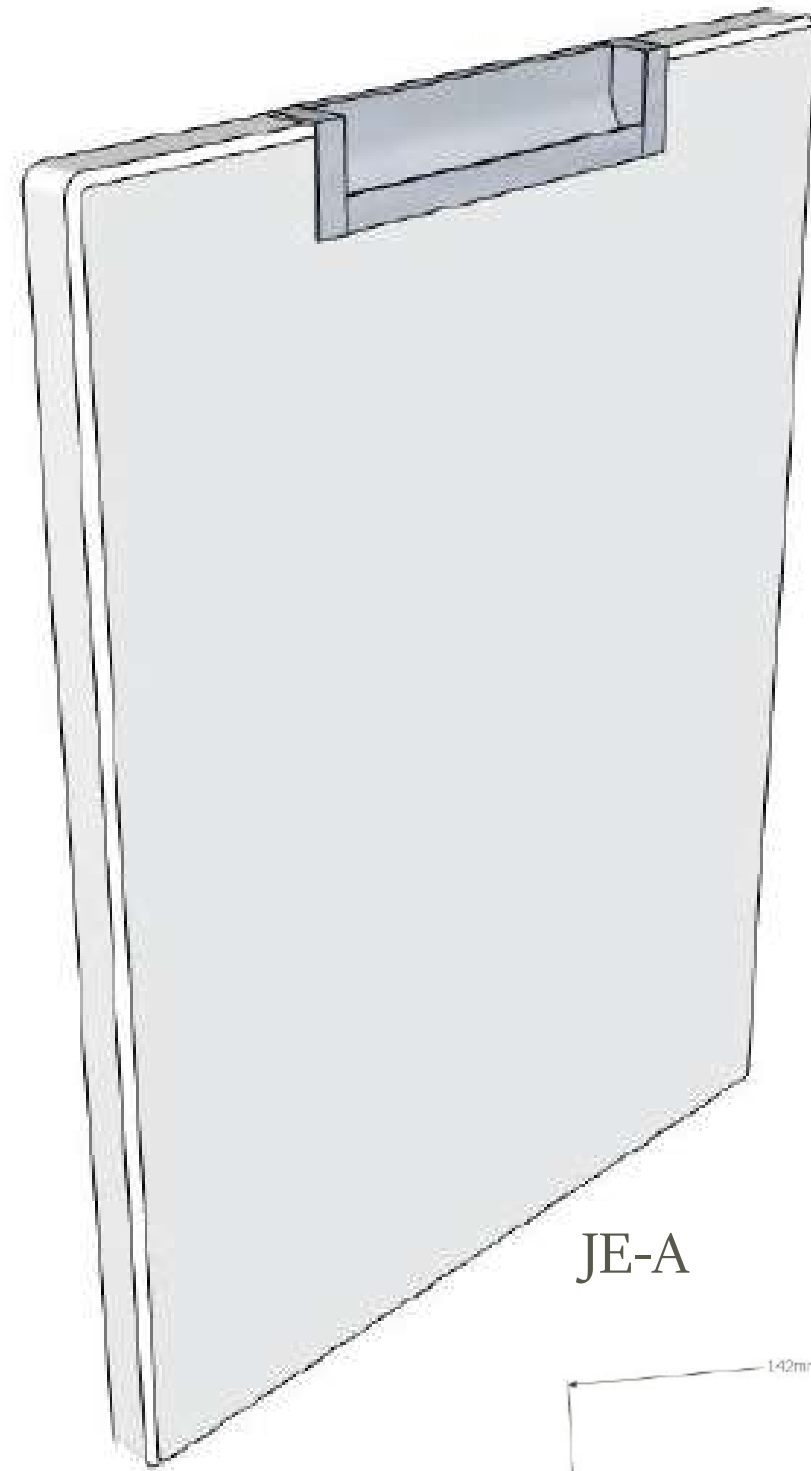

JE-A

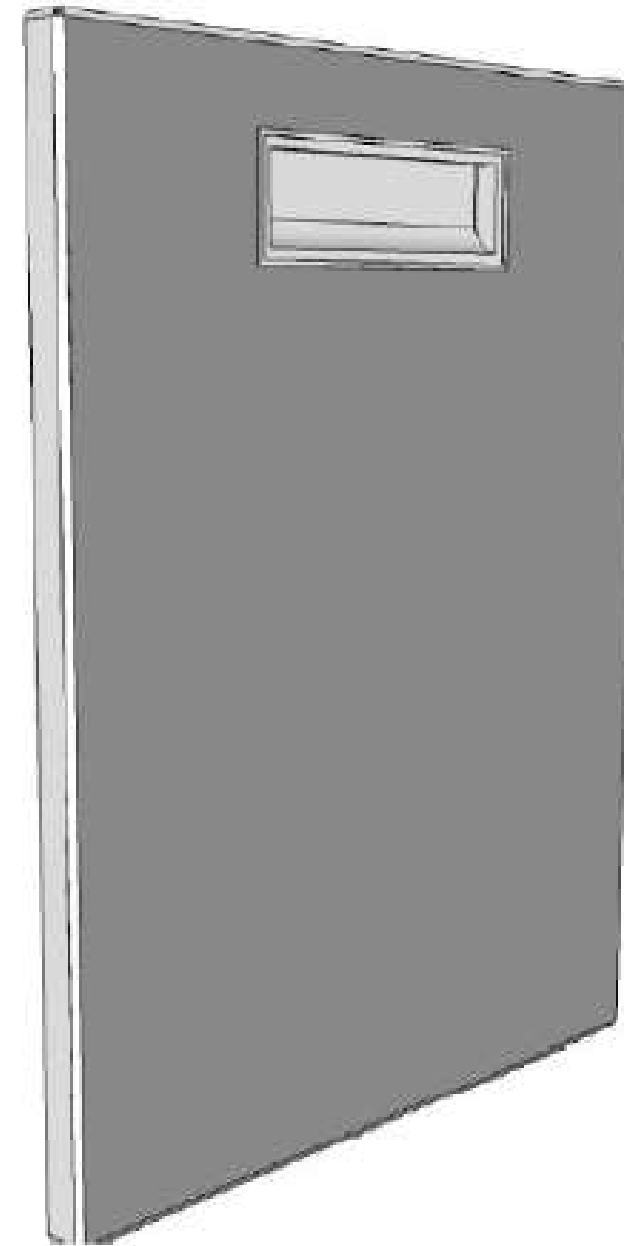
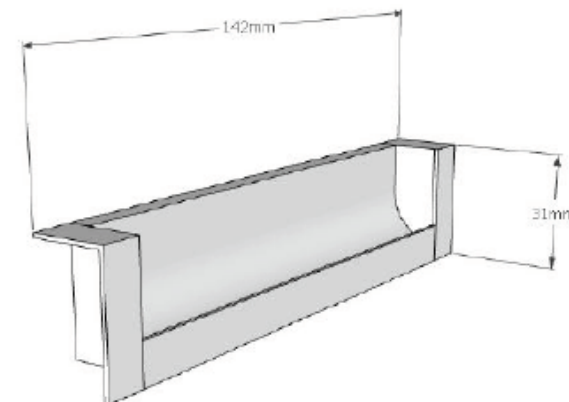

JE-21



JE-14



JALADERAS

DISEÑOS Y ESTILOS

CARACTERÍSTICAS

- * Jaladeras de aluminio satinado.
- * Jaladeras embutidas.
- * Diseños contemporáneos
- * Variedad en estilos y diseños.

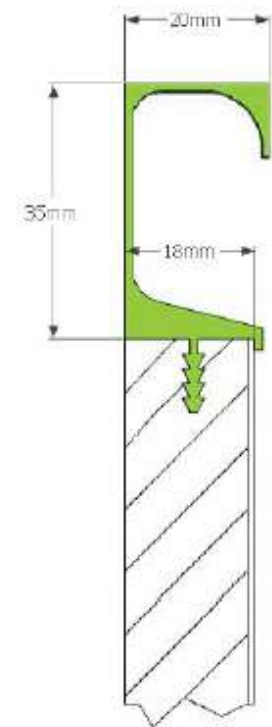

JI-C

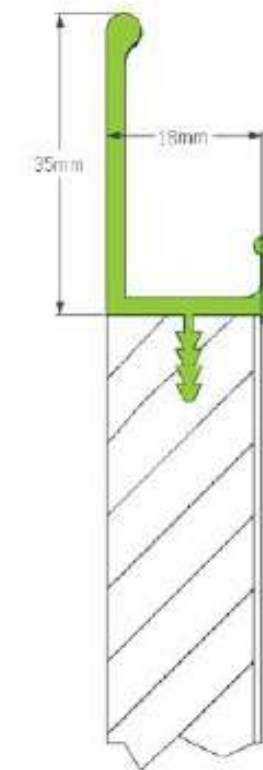

JI-L



JALADERAS

DISEÑOS Y ESTILOS

CARACTERÍSTICAS

- * Jaladeras de aluminio satinado.
- * Jaladeras embutidas.
- * Diseños contemporáneos
- * Variedad en estilos y diseños.



Jl-R50



Jl-R

JALADERAS

DISEÑOS Y ESTILOS

CARACTERISTICAS

- * Jaladeras de aluminio satinado.
- * Jaladeras embutidas.
- * Diseños contemporáneos
- * Variedad en estilos y diseños.

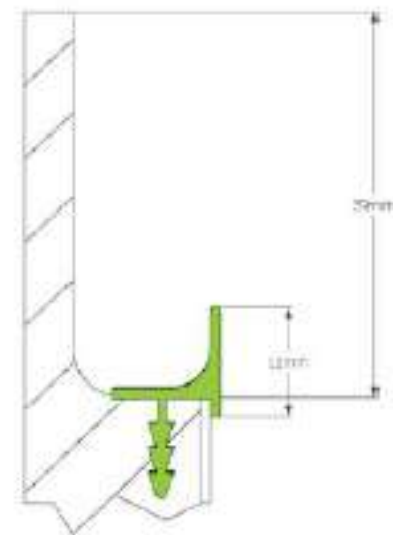

JI-T

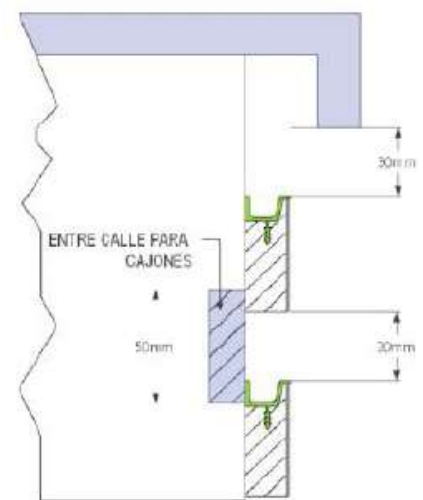

JI-U

JALADERAS

DISEÑOS Y ESTILOS

CARACTERÍSTICAS

- * Jaladeras de aluminio satinado.
- * Jaladeras embutidas.
- * Diseños contemporáneos
- * Variedad en estilos y diseños.

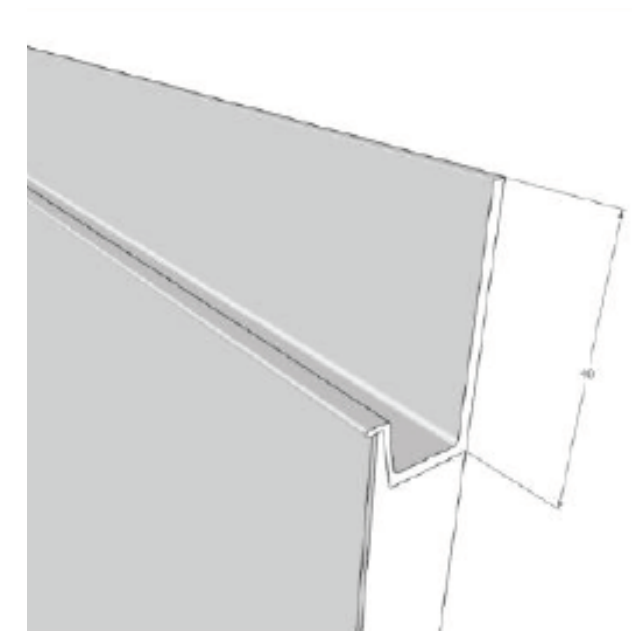

JALADERAS LINEA MADEIRA

| DISEÑOS Y ESTILOS |

CARACTERISTICAS

* Jaladera integral con incrustación de madera natural de Nogal, Haya o Cedro Odarata.



JI-WN80



JI-WH80



JI-WC80

JALADERAS LINEA MADEIRA

| DISEÑOS Y ESTILOS |

CARACTERISTICAS

* Jaladera integral con incrustación de madera natural de Nogal, Haya o Cedro Odarata.



JALADERAS LINEA MADEIRA

| DISEÑOS Y ESTILOS |

CARACTERISTICAS

* Jaladera integral con incrustación de madera natural de Nogal, Haya o Cedro Odarata.

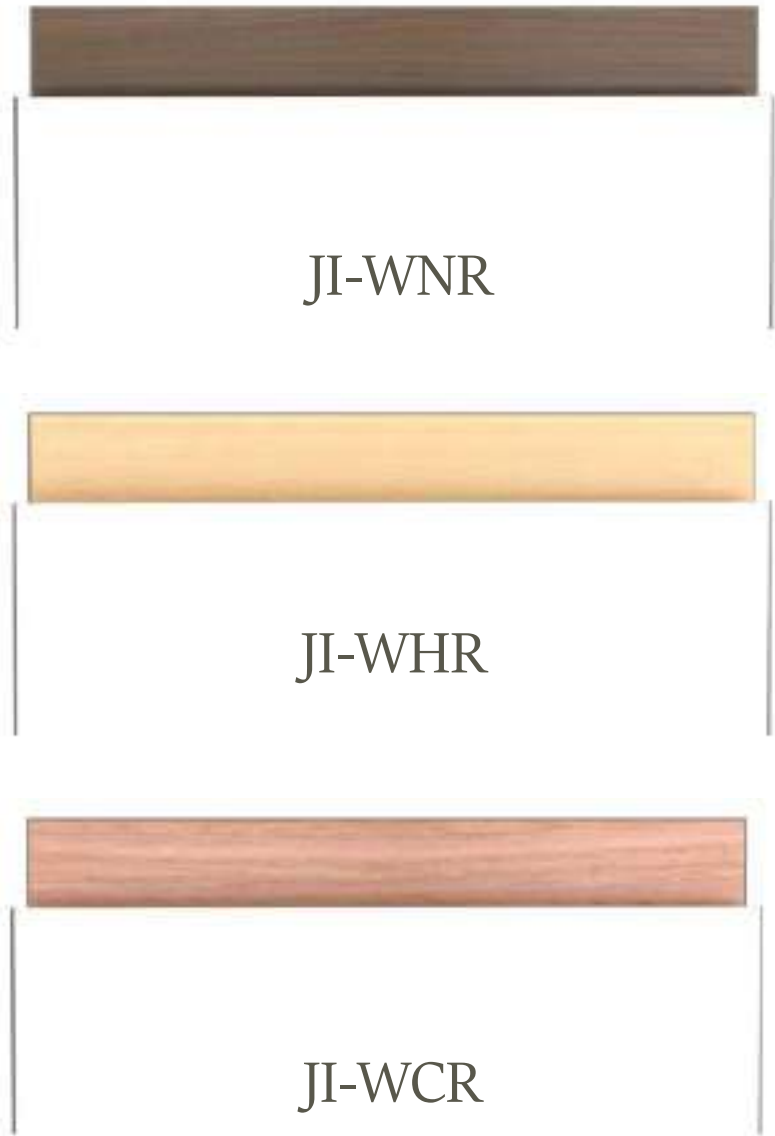

JALADERAS LINEA MADEIRA

POSICIONES DE JALADERAS

CARACTERISTICAS

- * Posibilidad de combinar los distintos modelos de jaladera en un proyecto.

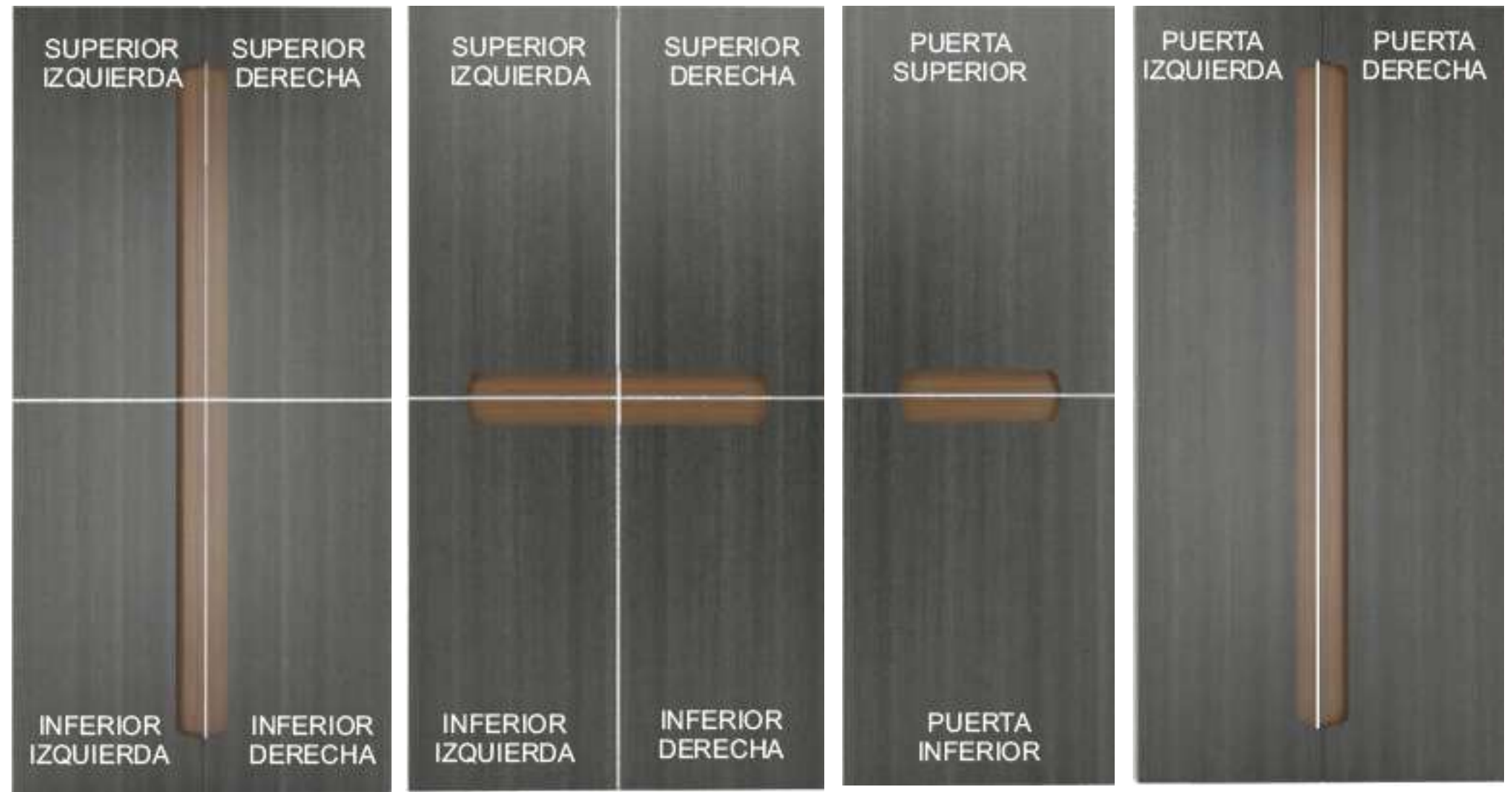

JI-WN80
POSICIÓN VERTICAL

JI-WN80
POSICIÓN HORIZONTAL

JI-WNC
POSICIÓN HORIZONTAL

JI-WNC
POSICIÓN VERTICAL



PUERTAS DE INTERCOMUNICACIÓN

CARACTERÍSTICAS

- * Fácil instalación.
- * Cero mantenimiento.
- * Fácil Limpieza.
- * Variedad de Diseños y acabados.
- * Mayor aislamiento del sonido.



PUERTAS DE INTERCOMUNICACIÓN

| DISEÑOS DISPONIBLES |

CARACTERÍSTICAS

- * Fácil instalación.
- * Cero mantenimiento.
- * Fácil Limpieza.
- * Variedad de Diseños y acabados.
- * Mayor aislamiento del sonido.



MODELO LAMBDA



MODELO EPSILON



MODELO OMEGA



MODELO IOTA

PUERTAS DE INTERCOMUNICACIÓN

| DISEÑOS DISPONIBLES |

CARACTERÍSTICAS

- * Fácil instalación.
- * Cero mantenimiento.
- * Fácil Limpieza.
- * Variedad de Diseños y acabados.
- * Mayor aislamiento del sonido.



MODELO BETA



MODELO GAMMA



MODELO EPSILON



MODELO ALPHA

CHAPAS NATURALES Y PRECOMPUESTAS

CARACTERISTICAS

- * Enchapados en cualquier sustrato de MDF, aglomerado, liston y triplay.
- * Maderas naturales de gran variedad de diseños, texturas y tonalidades.
- * Diversidad de posibilidades en los Proyectos.
- * Mayor resistencia por su combinación de Multicapas en madera solida.
- * Posibilidad de usar cantos visibles por su perfecta estética a la vista.

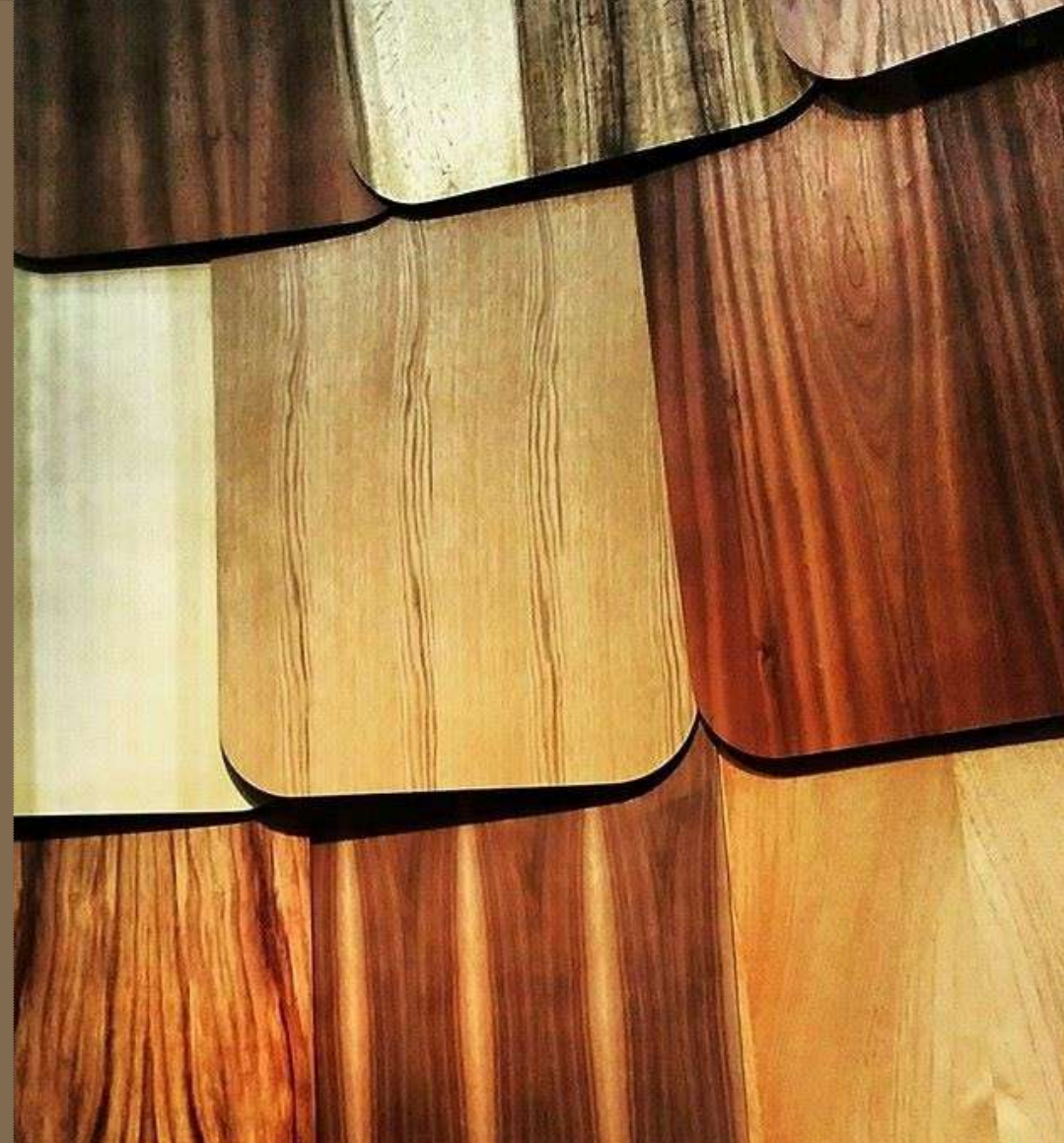

CHAPAS PRECOMPUESTAS

CARACTERISTICAS

- * Enchapados en cualquier sustrato de MDF, aglomerado, liston y triplay.
- * Maderas naturales de gran variedad de diseños, texturas, tonalidades.
- * Diversidad de posibilidades en los Proyectos.
- * Mayor resistencia por su combinación de Multicapas en madera solida.
- * Posibilidad de usar cantos visibles por su perfecta estética a la vista.

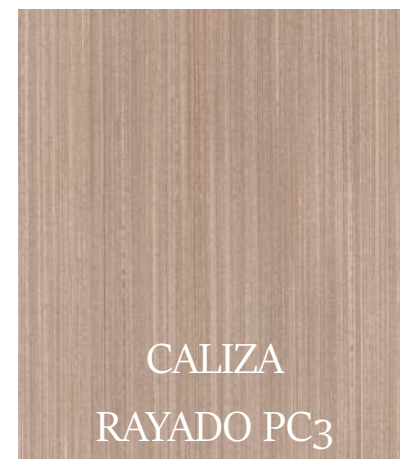

CALIZA
RAYADO PC₃



AVELLANA
FLAMA PC₃

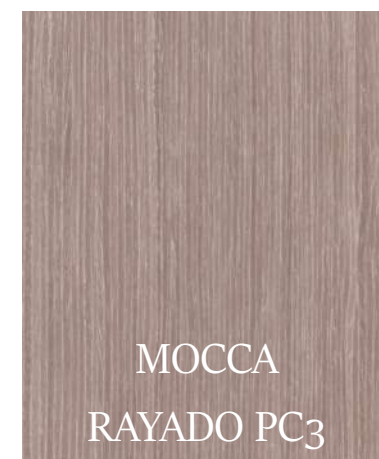

MOCCA
RAYADO PC₃

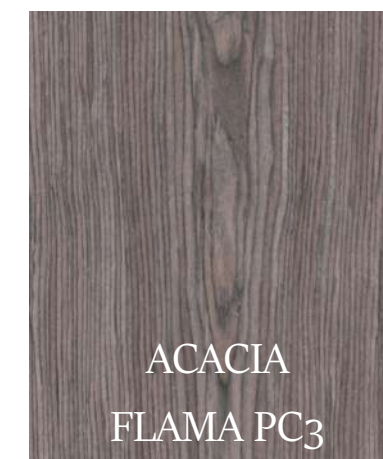

ACACIA
FLAMA PC₃

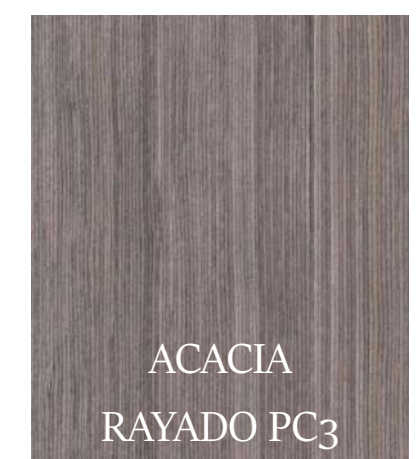

ACACIA
RAYADO PC₃



ENCINO
BLANCO PC₃



BAMBOO
RAYADO PC₃



BAMBOO
DUELA PC₃



ENCINO
ROJO PC₃



TEKA
VETEADA PC₃



TEKA
RAYADA PC₃



ZEBRANO PC₃

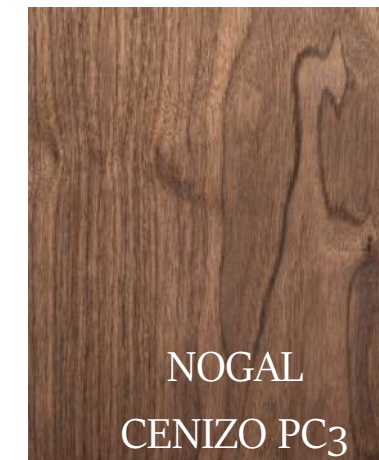

NOGAL
CENIZO PC₃

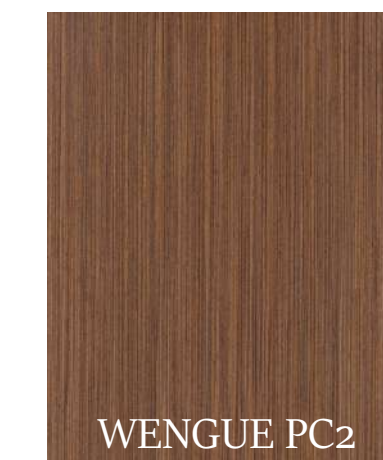

WENGUE PC₂

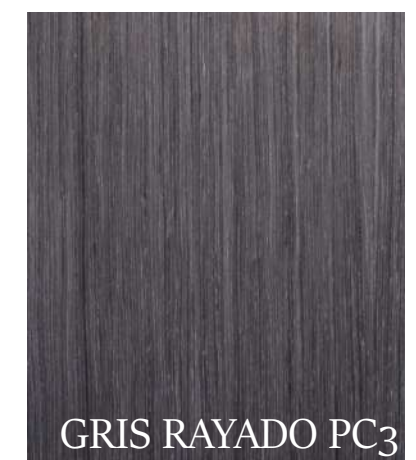

GRIS RAYADO PC₃

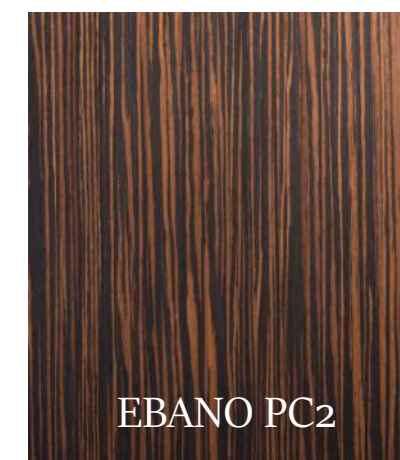

EBANO PC₂



GRIS FLAMA PC₃

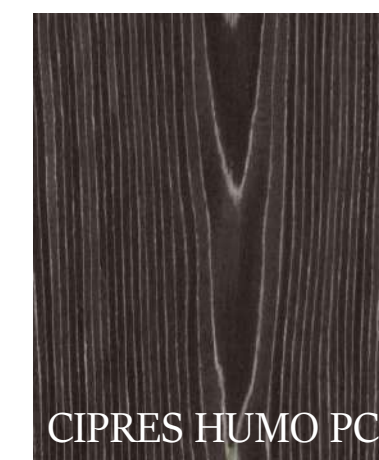

CIPRES HUMO PC₃

CHAPAS NATURALES

CARACTERISTICAS

- * Enchapados en cualquier sustrato de MDF, aglomerado, liston y triplay.
- * Maderas naturales de gran variedad de diseños, texturas, tonalidades.
- * Diversidad de posibilidades en los Proyectos.
- * Mayor resistencia por su combinación de Multicapas en madera solida.
- * Posibilidad de usar cantos visibles por su perfecta estética a la vista.

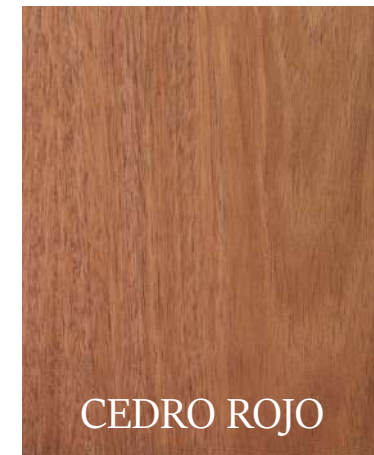
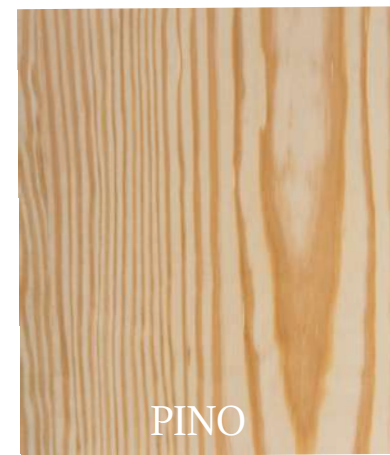
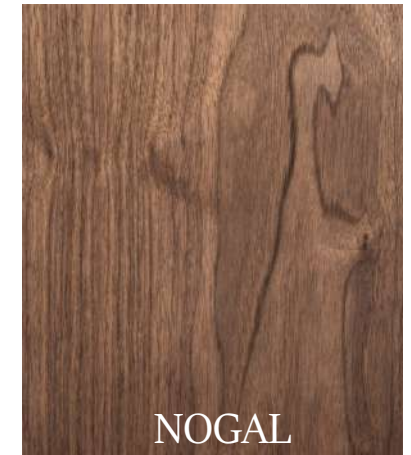
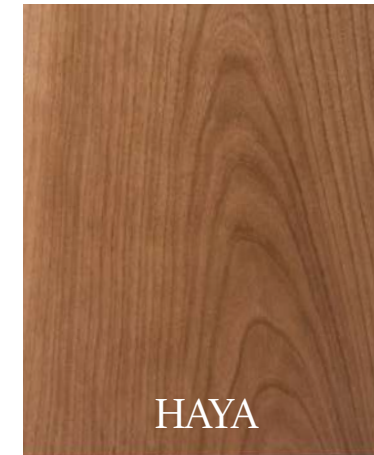
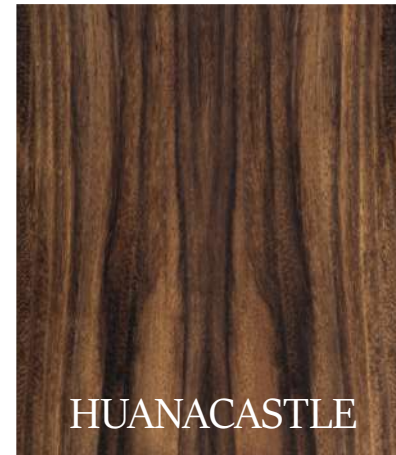



VICTORIA WOODWORK
VIDEO SPOT 2018

CONTACTO: ALBERTO VICTORIA TEL (624) 137 63 07 | MARISOL VICTORIA TEL (624) 160 98 49

E-MAIL: victoria-s_furniture@hotmail.com

www.victoriawoodwork.com.mx

LINK: <https://www.facebook.com/VictoriaWoodworkkloscabos.Mex/videos>

Victoria

Woodwork & Textile Gallery

Interiorismo